

Штангенциркуль с отсчетом по нониусу MarCal 18 DN с губками с кромочными измерительными поверхностями для наружных измерений

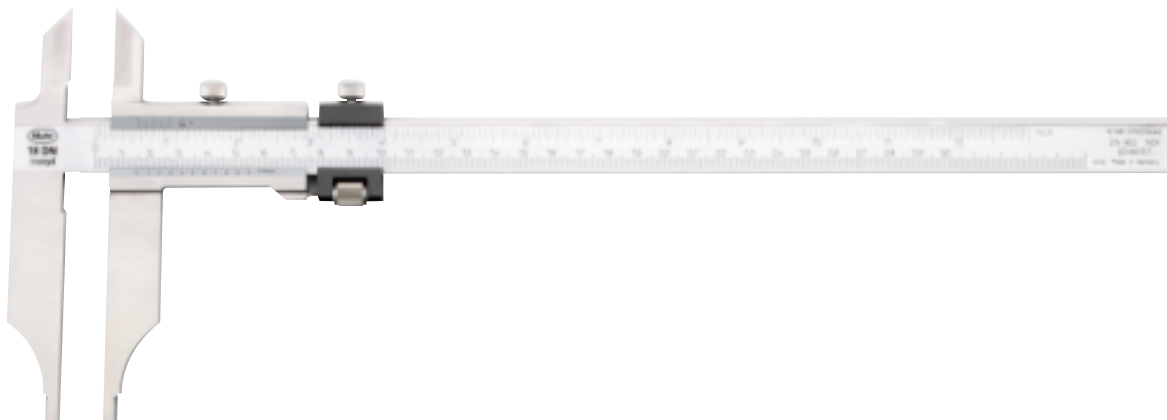

Особенности

- Шкалы штанги и нониуса имеют матовое хромирование, исключая бликование
- Рамка и штанга изготовлены из закаленной нержавеющей стали
- Закругленные измерительные поверхности для внутренних измерений
- Поставляется: с диапазоном измерений до 1000 мм - в футляре, свыше 1000 мм - в специально изготовленной упаковке
- Направляющие дорожки выступают над поверхностью штанги, что искл. износ шкалы
- Зажимающий элемент

Технические характеристики

Диапазон измерений мм	Отсчет по нониусу		Пределы допуск. погр. G		№ заказа без тонкой установки	№ заказа с тонкой установкой
	верхний	нижний	мм	DIN 862		
200	0,05	0,05	0,05	●	4113200	
200	0,02	0,02	0,05			4113300
300	0,05	0,05	0,05	●	4113201	
300	0,02	0,02	0,05			4113301
500	0,05	0,05	0,07	●	4113202	
500	0,02	0,02	0,06			4113302
800	0,05	0,05	0,10	●	4113203	
800	0,02	0,02	0,08			4113303
1000	0,05	0,05	0,12	●	4113204	
1000	0,02	0,02	0,08			4113304
1500	0,05	0,05	0,18	●	4113205	
2000	0,05	0,05	0,22	●	4113206	

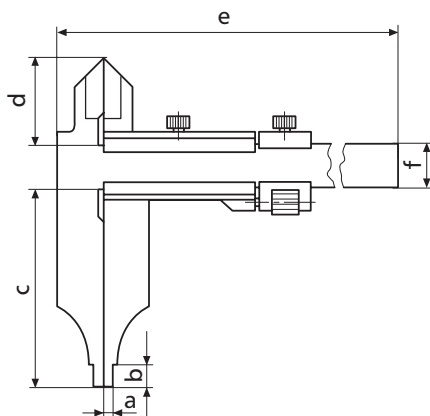

Размеры

мм	a	b	c	d	e	f
18 DN	200 mm	5	10	80	40	310
	300 mm	5	10	90	40	410
	500 mm	10	19	150	60	675
	800 mm	10	19	150	65	985
	1000 mm	10	19	150	67	1185
	1500 mm	15	19	200	86	1760
	2000 mm	25	19	200	96	2270