

# Ультралегкий штангенциркуль

# S\_Cal UL

## ОПИСАНИЕ

- Максимальная скорость перемещения рамки 1.5 м/сек
- Измерение внутренних и внешних размеров
- Инструмент оснащен направляющей, защищенной от ударных воздействий
- Индикация верхней и нижней границы допуска
- Невероятно легкий инструмент



# Ультралегкий штангенциркуль

# S\_Cal UL

## ГАБАРИТНЫЕ РАЗМЕРЫ

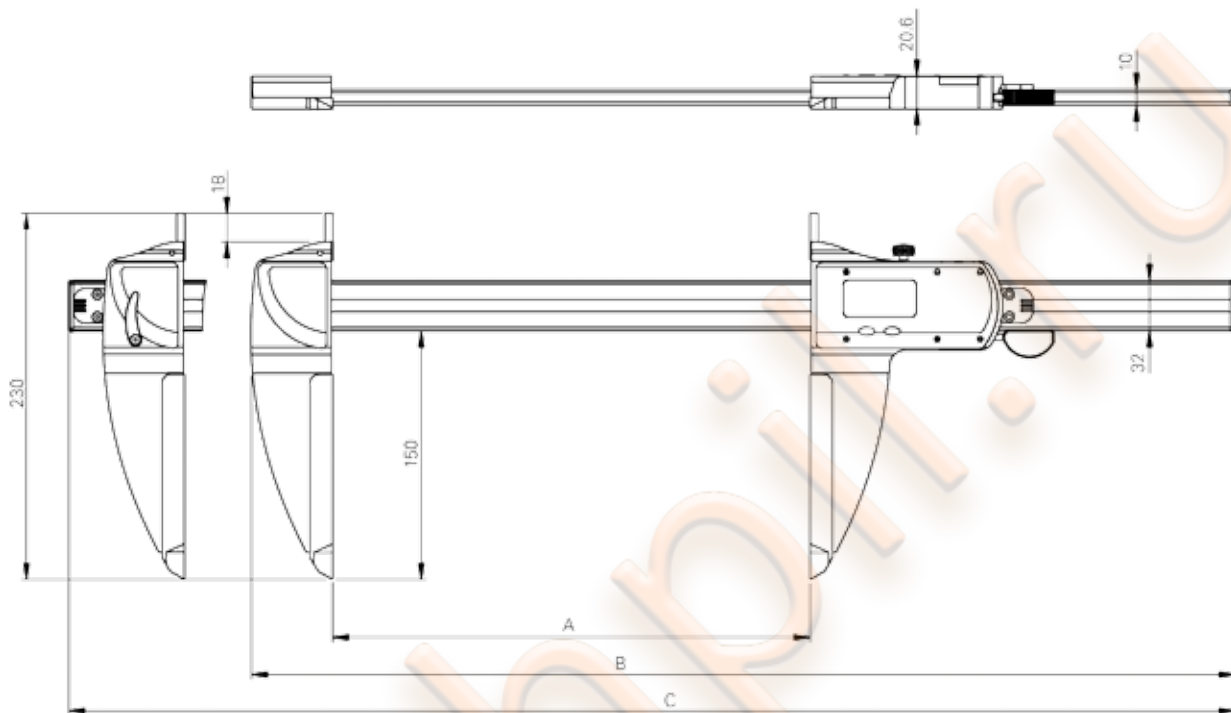

## ТЕХНИЧЕСКИЕ ХАРАКТЕРИСТИКИ

		911.1403	911.1406	911.1410	911.1415	911.1420	911.1425	911.1430
Диапазон применения	мм	300	600	1000	1500	2000	2500	3000
Погрешность	мкм	30	40	60	120	150	200	250
Сходимость	мкм	20	20	20	20	30	30	30
A	мм	330	630	1025	1525	2040	2545	3050
B фиксированная	мм	618	918	1)	1)	1)	1)	1)
C подвижная	мм	1)	1)	1306	1806	2306	2806	3306
Вес	кг	<b>1.1</b>	<b>1.3</b>	<b>1.6</b>	<b>2</b>	<b>2.3</b>	<b>2.6</b>	<b>3</b>
S_Connect: Opto	USB / RS232 / Digimatic / Беспроводная <sup>2)</sup>							
Настройка с ПК	●							
2 референсные точки	●							
Функция сброса настроек	●							
Min / Max	●							
Индикация границы допуска	●							
Фиксация измеренного значения	●							

<sup>1)</sup> по запросу

<sup>2)</sup> см. главу Кабели

# Ультралегкий штангенциркуль

# S\_Cal UL

## СПЕЦИАЛЬНЫЕ ИЗМЕРИТЕЛЬНЫЕ ГУБКИ ТИПА А

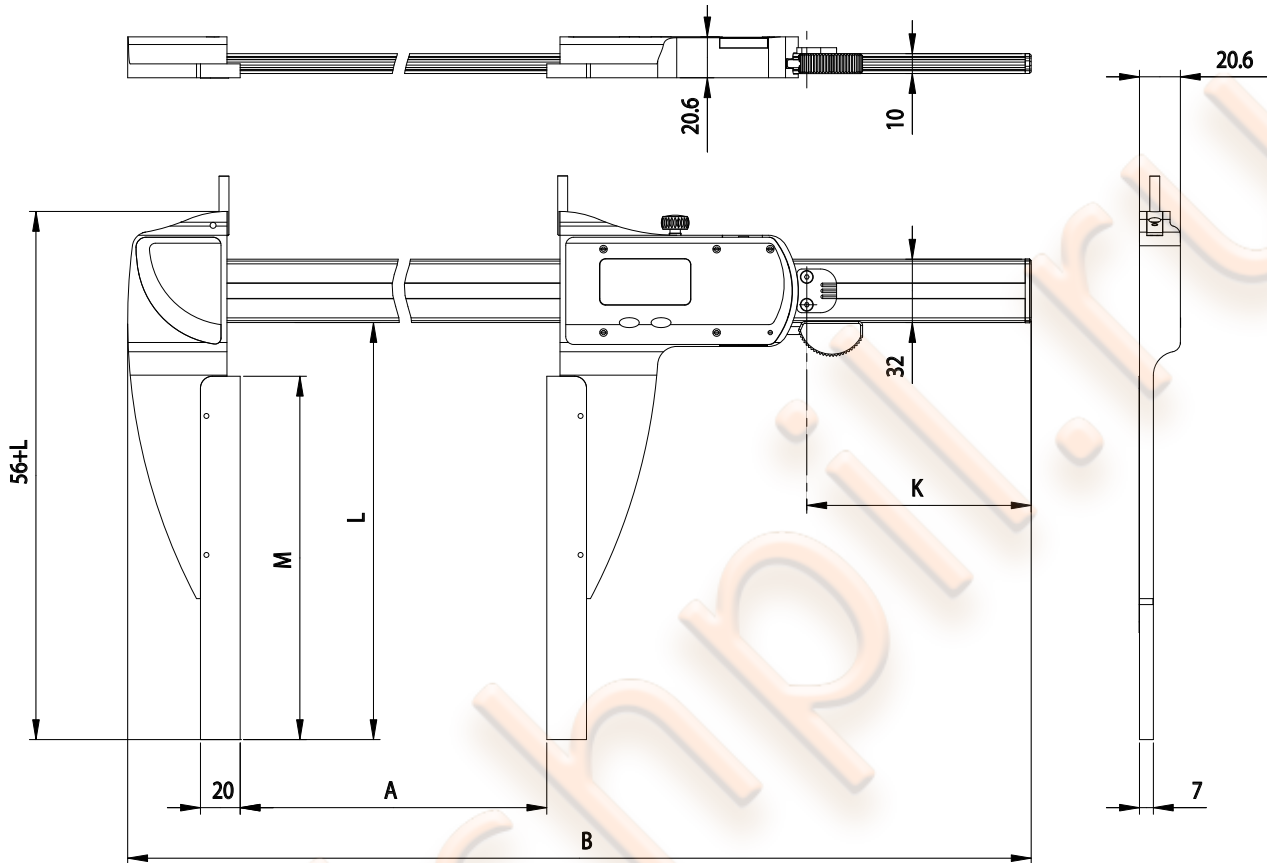

## ТЕХНИЧЕСКИЕ ХАРАКТЕРИСТИКИ

		911.2315.99	911.2316.99	911.2317.99
<b>Специальные губки</b>		Максимальная длина L=400мм (указывается при оформлении заказа)		
L	мм	≤ 200	≤ 300	≤ 400
M	мм	L - 25		

		UL 300	UL 600	UL 1000	UL 1500	UL 2000	UL 2500	UL 3000
<b>Спецификация</b>		<b>Погрешность [мкм] / Сходимость [мкм]</b>						
С губками 911.2315.99		40 / 20	50 / 20	70 / 20	130 / 20	170 / 30	210 / 30	300 / 40
С губками 911.2316.99		50 / 30	60 / 30	90 / 30	150 / 30	200 / 40	300 / 40	400 / 50
С губками 911.2317.99		80 / 40	100 / 40	150 / 40	280 / 50	350 / 60	500 / 80	-
A	мм	320	602	1020	1530	2040	2520	3020
B	мм	618	918	1318	1818	2318	2818	3318
K	мм	110			90	110		

# Ультралегкий штангенциркуль

# S\_Cal UL

## СПЕЦИАЛЬНЫЕ ИЗМЕРИТЕЛЬНЫЕ ГУБКИ ТИП С

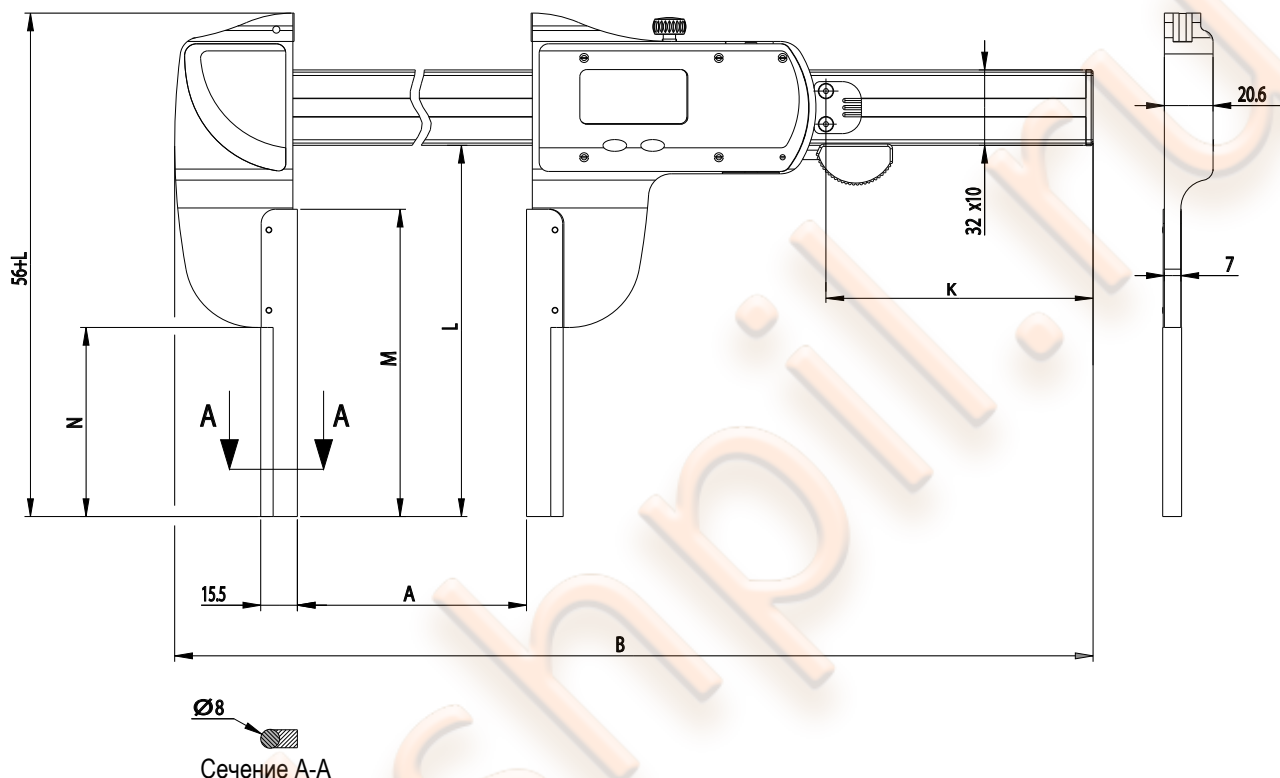

## ТЕХНИЧЕСКИЕ ХАРАКТЕРИСТИКИ

		911.2319.99
<b>Специальные губки</b>		Максимальная длина L=300мм (указывается при оформлении заказа)
L max	мм	300
M	мм	L - 25
N	мм	80
//	мкм	≤ 150мм = 60 / ≤ 200мм = 80 / ≤ 300мм = 100

		UL 300	UL 600	UL 1000	UL 1500	UL 2000	UL 2500	UL 3000
<b>Спецификация</b>		<b>Погрешность [мкм] / Сходимость [мкм]</b>						
С губками ≤ 150	мм	30 / 20	40 / 20	60 / 20	120 / 20	150 / 30	200 / 30	300 / 30
С губками ≤ 200	мм	40 / 20	50 / 20	70 / 20	130 / 20	170 / 30	210 / 30	300 / 40
С губками ≤ 300	мм	50 / 30	60 / 30	90 / 30	150 / 30	200 / 40	300 / 40	400 / 50
A	мм	344	644	1044	1544	2044	2544	3044
B	мм	618	918	1318	1818	2318	2818	3318
K	мм	110						

# Ультралегкий штангенциркуль

# S\_Cal UL

## КОМПЛЕКТ ПОСТАВКИ

- Инструмент согласно спецификации
- Литиевая батарейка тип CR2032
- Инструкция по эксплуатации
- Калибровочный сертификат Sylvac для ULIII  $\leq 1500$

## ПРИМЕНЕНИЕ



Инструмент со специальными измерительными губками



Инструмент с удлиненными измерительными губками



S\_Cal UL, перемещающаяся левая измерительная губка